

JMG

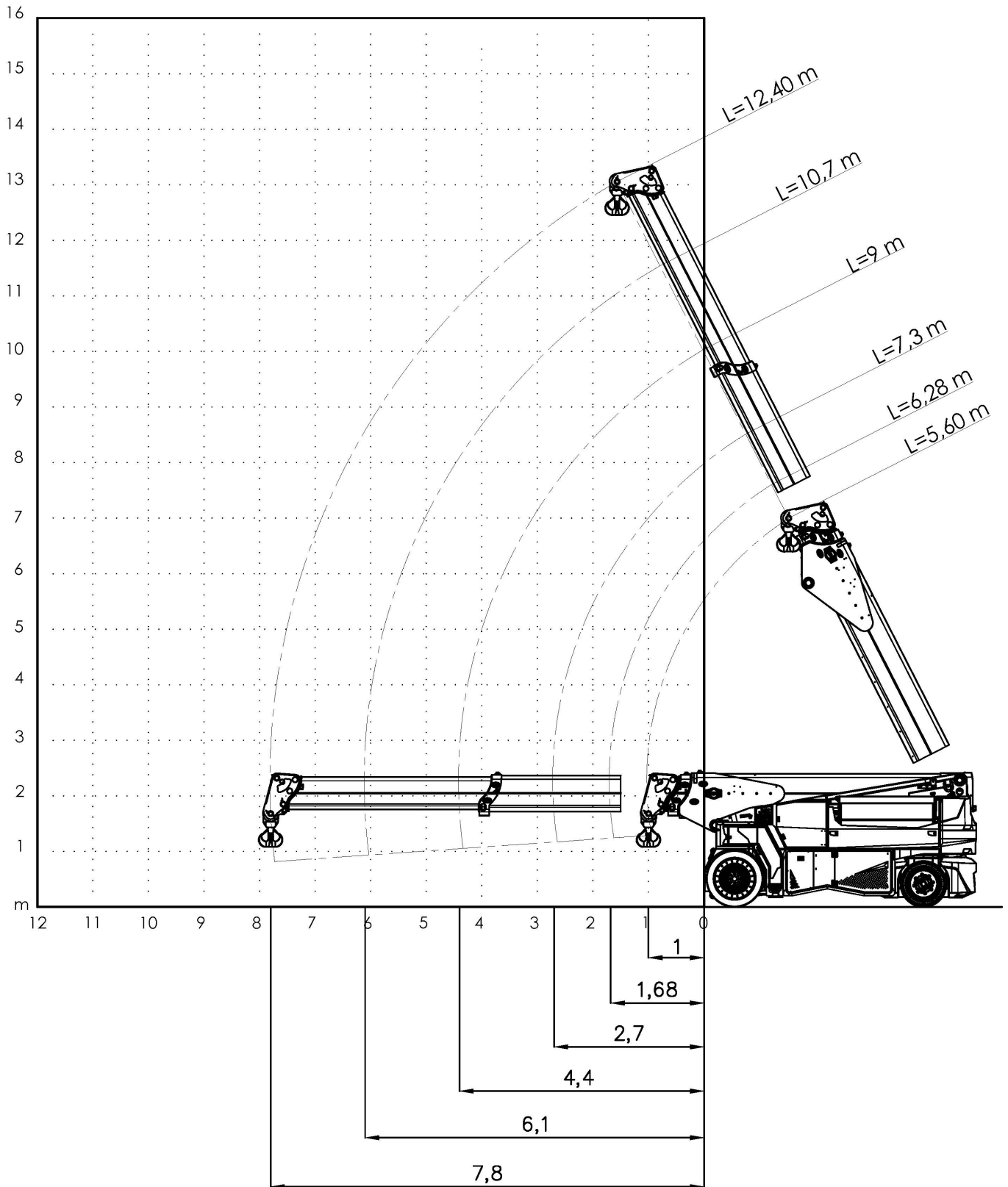





MC 450S

Cod.: 090-TAR-04148 $\frac{A}{1}$ 1:100

Diagramma di portata (t) - Capacity diagram (t)
 Traglastdiagramm (t) - Tableau des charges (t)
 Lastendiagramm (t) - Diagrama de las cargas (t)

JMG[®]



		 0°	 1000mm	 0mm	Z1	Z2	Z3	Z4
								
	(t)	5600	6280	7300	9000	10700	12400	
	0	45	40	38	31			
	0,5	45	40	38	31	24		
	1	45	40	38	30,3	24	17	
	1,5		36,5	36,7	28,6	24	17	
	1,68		33,2	33,6	28,1	24	17	
	2			29,1	27,2	23,4	16,5	
	2,5			23,9	24,1	21,8	15,6	
	2,7			22,2	22,5	21,2	15,4	
	3				20,4	20,5	15,4	
	3,5				17,7	17,7	15	
	4				15,5	15,6	14,5	
	4,4				13,9	14,1	14,2	
	4,5					13,8	13,8	
	5					12,3	12,4	
	5,5					11,1	11,2	
	6					10,1	10,2	
	6,1					9,9	10	
	6,5						9,3	
	7						8,5	
	7,5						7,8	
	7,8						7,4	

MC450S

090-DIA-05387

Diagramma di portata (t) - Capacity diagram (t)
 Traglastdiagramm (t) - Tableau des charges (t)
 Lastendiagramm (t) - Diagrama de las cargas (t)

JMG[®]



							
							
	(t)	5600	6280	7300	9000	10700	12400
	0	45	40	38	31		
	0,5	45	40	38	31	24	
	1	42,6	40	38	30,3	24	17
	1,5		32	32,2	28,6	24	17
	1,68		29,1	29,4	28,1	24	17
	2			25,4	25,6	23,4	16,5
	2,5			20,9	21,1	21,1	15,6
	2,7			19,4	19,6	19,7	15,4
	3				17,8	17,9	15,4
	3,5				15,4	15,4	15
	4				13,4	13,5	13,6
	4,4				12,1	12,2	12,3
	4,5					12	12
	5					10,7	10,7
	5,5					9,6	9,7
	6					8,7	8,8
	6,1					8,5	8,6
	6,5						8
	7						7,3
	7,5						6,7
	7,8						6,3

MC450S

090-DIA-05388

Diagramma di portata (t) - Capacity diagram (t)
 Traglastdiagramm (t) - Tableau des charges (t)
 Lastendiagramm (t) - Diagrama de las cargas (t)

JMG[®]





							
							
	(t)	5600	6280	7300	9000	10700	12400
	0	45	40	38	31		
	0,5	45	40	38	31	24	
	1	36,8	37,2	37,4	30,3	24	17
	1,5		27,6	27,8	27,9	24	17
	1,68		25	25,4	25,5	24	17
	2			21,9	22,1	22,1	16,5
	2,5			18	18,1	18,2	15,6
	2,7			16,6	16,9	16,9	15,4
	3				15,3	15,4	15,4
	3,5				13,1	13,2	13,3
	4				11,5	11,6	11,6
	4,4				10,3	10,4	10,5
	4,5					10,2	10,2
	5					9,1	9,1
	5,5					8,1	8,2
	6					7,3	7,4
	6,1					7,1	7,2
	6,5						6,7
	7						6,1
	7,5						5,6
	7,8						5,3

MC450S

090-DIA-05389

Diagramma di portata (t) - Capacity diagram (t)
 Traglastdiagramm (t) - Tableau des charges (t)
 Lastendiagramm (t) - Diagrama de las cargas (t)

JMG[®]



		 0°	 1000mm	 0mm	Z3		
							
	(t)	5600	6280	7300	9000	10700	12400
	0	45	40	38	31		
	0,5	44,2	40	38	31	24	
	1	29	29,4	29,6	29,7	24	17
	1,5		21,7	21,9	22	22,1	17
	1,68		19,6	19,9	20,1	20,1	17
	2			17,2	17,3	17,4	16,5
	2,5			14	14,1	14,2	14,2
	2,7			12,9	13,1	13,2	13,2
	3				11,9	11,9	12
	3,5				10,1	10,2	10,3
	4				8,8	8,9	8,9
	4,4				7,8	8	8
	4,5					7,8	7,8
	5					6,9	6,9
	5,5					6,1	6,2
	6					5,4	5,5
	6,1					5,3	5,4
	6,5						5
7						4,5	
7,5						4,1	
7,8						3,8	

MC450S

090-DIA-05390

Diagramma di portata (t) - Capacity diagram (t)
 Traglastdiagramm (t) - Tableau des charges (t)
 Lastendiagramm (t) - Diagrama de las cargas (t)

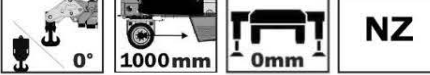
JMG[®]

							
							
	(t)	5600	6280	7300	9000	10700	12400
	0	45,0	40,0	38,0	31,0		
	0,5	35,7	35,9	36,0	31,0	24,0	
	1	23,2	23,6	23,8	23,9	24,0	17,0
	1,5		17,3	17,5	17,6	17,7	17,0
	1,68		15,6	15,9	16,0	16,1	16,1
	2			13,6	13,8	13,8	13,9
	2,5			11,0	11,2	11,3	11,3
	2,7			10,1	10,4	10,4	10,5
	3				9,3	9,4	9,4
	3,5				7,9	8,0	8,0
	4				6,8	6,9	7,0
	4,4				6,0	6,2	6,2
	4,5					6,0	6,1
	5					5,3	5,3
	5,5					4,6	4,7
	6					4,1	4,2
	6,1					3,9	4,1
	6,5						3,7
	7						3,3
	7,5						2,9
	7,8						2,7

MC450S

090-DIA-05391