

JMG Cranes S.p.A.

Sales & Service Office

Via Bergamo, 142

26100 Cremona - Italy

t +39 0372 1786738

Production Plant

Via Sito Nuovo 14

29010 Sarmato (PC) - Italy

t +39 0523 8486

e info@jmgcranes.com



Données susceptibles d'être modifiées sans préavis
Edition 04/2020 © 2020 JMG Cranes S.p.A. Tous droits réservés
Rev. 1 - 04/20



Electric Pick & Carry Cranes

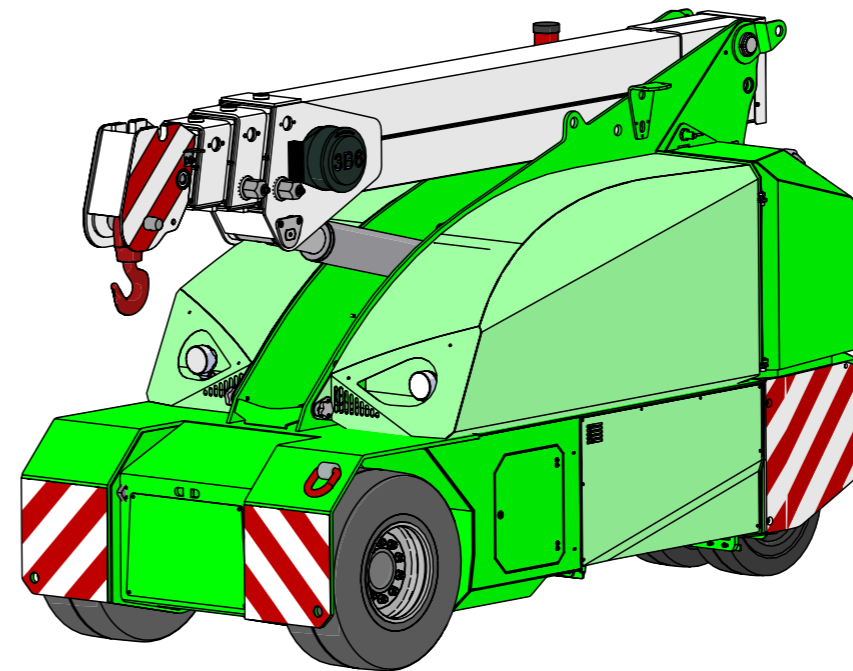

MC 45S (metric)

Capacité maxi de levage 4.500 Kg

www.jmgcranes.com

JMG[®]
movetosolution

RADIOCOMMANDE POUR LA TRACTION, DIRECTION, TOUS LES MOUVEMENTS DE LA FLECHE / DU TREUIL ET ACCESSOIRES

TRACTION SUR LES ROUES AVANT AVEC CONTRE-ROTATION EN PHASE DE BRAQUAGE

CONTREPOIDS AMOVIBLES

FLECHE A TELESCOPAGE TOTALEMENT HYDRAULIQUE DE TYPE SEQUENTIEL

En option :

- TREUIL HYDRAULIQUE
- JIB HYDRAULIQUE
- JIB MECANIQUE AVEC RALLONGE MECANIQUE
- ROUES NON MARQUANTES
- NACELLE
- TRANSFORMATIONS ATEX
- COULEUR CLIENT



Informations techniques

Capacité maxi de levage kg	4.500
Dimensions mm	2775x1200x1648

Traction avant. N. 2 moteurs électriques AC 3 kW 48V. Classe d'isolation H	Système électronique Indicateur de la charge et Limitateur du Moment Basculant
Total Kg. 4.900 Contrepoids amovibles Kg. 1.360	Système automatique de freinage sur toutes les roues
48 V - 600 Ah 8 heures d'autonomie	En tôle d'acier de qualité pliée et soudée
Avant n. 2 pneus plein souples 23x10-12" Arrière n. 2 pneus plein souples 18x7-8"	Angle d'inclinaison +60°/-15°
Arrière Angle de braquage -90°/+90°	Moteur électrique 9 kW - 48 V AC, Classe d'isolation H

Abaques de charge

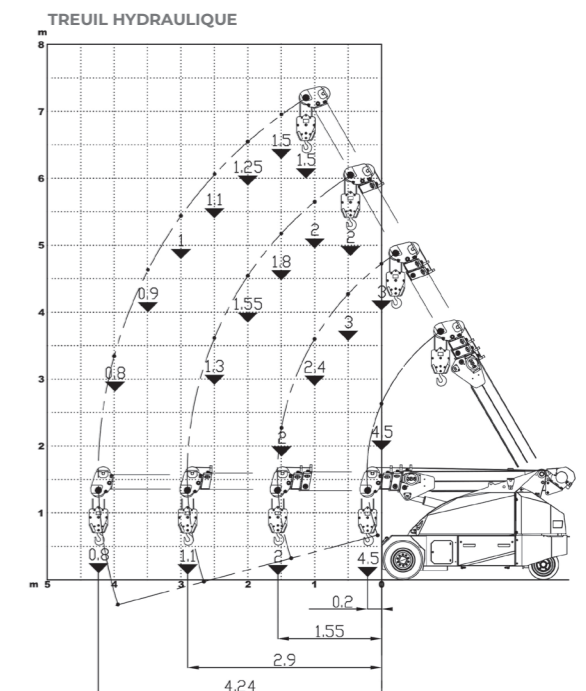
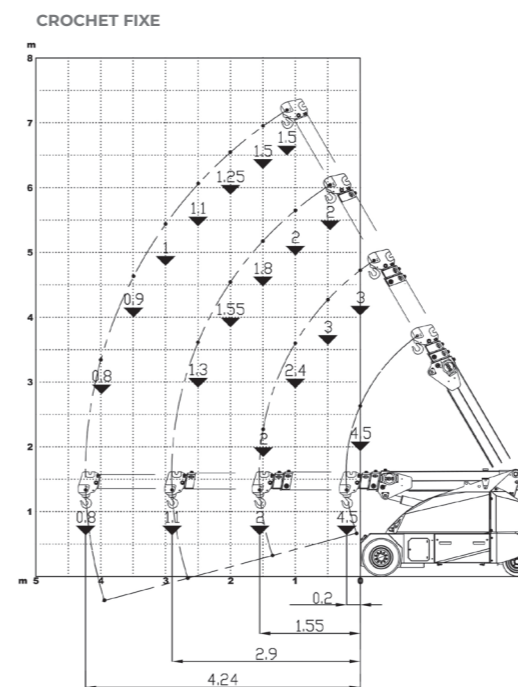

Normatives de reference

	UNI ISO 4301-2: A1
	2006/42 CE-2014/30 UE-2014/35 UE- 2000/14 et modifications suivantes
	EN 13000:2014 ANSI/ASME B30.5-2011 et modifications suivantes

Dimensions d'encombrement

